

＜張り用 基礎ブロック 規格・寸法表＞

形式	項目	高さ	法勾配	中詰コンクリート (m ³)		断面積 (m ²) 目地材	参考重量 (kg/個)	摘要
				L=2.0m	L=2.5m			
H-700K-15		700	1:1.5	0.390	—	0.32	660	

標準図

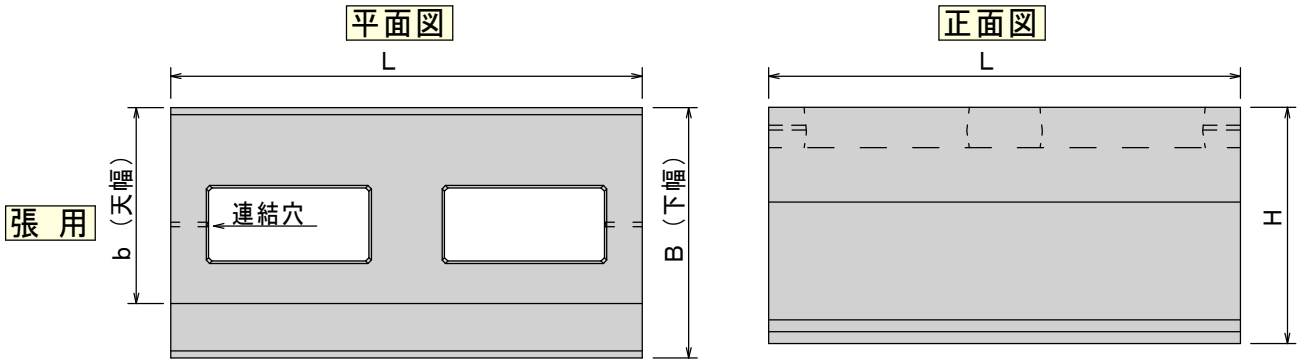

H-700K-15

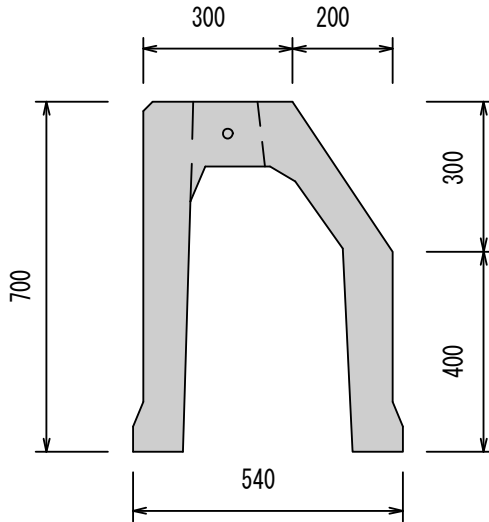

歩掛表

＜据付歩掛 (1) 標準＞

ブロック製品長 (mm)			2,000				2,500	
ブロック下幅 (mm)			500 以上	600 以上	700 以上	900 以上	700 以上	900 以上
名称	規格	単位	600 未満	700 未満	900 未満	1100 未満	900 未満	1100 未満
世話役		人	0.4	0.4	0.4	0.5	0.40	0.46
特殊作業員		人	0.4	0.4	0.5	0.6	0.46	0.56
普通作業員		人	0.4	0.5	0.7	0.9	0.66	0.9
ラフテレーン クレーン運転	排出ガス対策型 油圧伸縮ジブ型25t吊	日	0.4	0.4	0.6	0.7	0.56	0.66
諸雑费率		%	2 (5)	5 (12)	8 (19)	11 (25)	8 (19)	11 (27)

＜積用＞ ＜歩掛 (2)＞

2,000	2,500
積み用 330 / 260	日当り 施工量 34.3 m
0.35/0.33	2.91
0.35/0.33	2.91
0.35/0.33	2.91
0.35/0.33	2.91
2 (5)	2

- (注) 1. 上記歩掛表(1)は、ブロックの据付、連結、目地材設置、中詰コンクリート打設、養生を含むものである。10m当り。
 2. 中詰コンクリート工はクレーン車打設とする。
 3. 諸雑費は、労務費の合計に上表の率を乗じた金額を上限として計上する。
 4. 諸雑費は、目地の材料費、パイプレータ、コンクリートバケツ損料、電力に関する経費及び養生に関する費用である。
 5. 養生は、養生材の被覆、散水養生、被覆養生程度のものであり、特殊養生を必要とする場合は練炭養生とし、() 書きの数値を使用するものとする。
 6. ラフテレーンクレーンは賃料とする。
 7. 歩掛表(2)は中詰作業を行わないもの。又は、中詰材料にコンクリート以外のものを使ったもの。H-1000-20R (ガラ詰)、H-500-I・II型が該当。
 8. 歩掛表(2)は据付工のみ。中詰工は別途。100m当り。
 9. 歩掛表<積用>は自社の参考歩掛。トラッククレーンを使用。
 10. その他、詳細は「国土交通省 土木工事積算基準」参照。(2500mmについては比例配分)